



# Dessin industriel

AVIS D'ENREGISTREMENT

# Industrial Design

NOTICE OF REGISTRATION

**187863**

Numéro d'enregistrement  
Registration number

*Conformément à la Loi sur les dessins industriels, le demandeur est par la présente avisé de l'enregistrement du dessin industriel identifié ci-contre et représenté en annexe.*

*Pursuant to the Industrial Design Act, the applicant is hereby notified of the registration of the industrial design identified hereto and depicted in annex.*

Commissaire aux brevets  
Commissioner of Patents

Numéro d'enregistrement international /  
International registration number  
N/A

Date d'enregistrement /  
Date of registration  
09 NOV / NOV 2020

Date de dépôt de la demande /  
Filing date of the application  
31 MAI / MAY 2019

Date d'accessibilité au public /  
Date application made available to the public  
09 NOV / NOV 2020

Nom de l'objet fini /  
Name of the finished article  
LINEAR WALL DRAIN

Propriétaire(s) inscrit(s) /  
Registered proprietor(s)  
DRAINS UNLIMITED LLC  
110 POST ROAD  
DARIEN, CT 06820  
UNITED STATES OF AMERICA

Date d'émission /  
Date of issuance  
09 NOV / NOV 2020



## Application for the Registration of an Industrial Design REGISTRATION DETAILS REPORT

**Registration N°:** 187863  
**International Registration N°:** N/A  
**Application status:** Registered  
**Registration date:** November 09, 2020  
**Publication date:** November 09, 2020

**Proprietor(s) at time of registration:** DRAINS UNLIMITED LLC  
 110 POST ROAD  
 DARIEN, CONNECTICUT 06820  
 UNITED STATES OF AMERICA

**Current registered proprietor(s):** DRAINS UNLIMITED LLC  
 110 POST ROAD  
 DARIEN, CONNECTICUT 06820  
 UNITED STATES OF AMERICA

**Reference N°:** HL-DA2844CA

**Agent:** HICKS INTELLECTUAL PROPERTY LAW  
 213-304 OLD CANMORE RD  
 CANMORE, ALBERTA T1W 0L5  
 CANADA

**Address of correspondence:** N/A

**Method of correspondence:** Paper

**Title or Finished Article:** LINEAR WALL DRAIN  
**Filing date:** May 31, 2019  
**International registration date:** N/A  
**International publication date:** N/A

**Divisional information:**

First original	Divisional(s)

**Priority claim information:**

Country or Office	Filing Date	Application N°



## Application for the Registration of an Industrial Design REGISTRATION DETAILS REPORT

**Description:**

**Statement:**

The design consists of the features of shape, pattern, ornament and configuration of the linear wall drain as shown in the reproductions.

FIG. 1 is a rear isometric view of the linear wall drain;  
FIG. 2 is a front isometric view thereof;  
FIG. 3 is a rear view thereof;  
FIG. 4 is a front view thereof;  
FIG. 5 is a left side view thereof;  
FIG. 6 is a right side view thereof;  
FIG. 7 is a top view thereof; and  
FIG. 8 is a bottom view thereof.

**Classification:**

Classification	
23-01-07	Other articles in class 23-01 not elsewhere specified

**Transfer(s)/Assignment(s):**

**Applicant as filed: DRAINS UNLIMITED LLC**

**Transfer(s)/Assignment(s) not recorded/registered:**

**Transfer(s)/Assignment(s) recorded/registered:**

Number	Type	Date	From	To	Shared

**Other information:**

Correction(s)	Court order	Maintenance fee paid
No	No	No

**References considered:**

Registration number	Filing Date	Title or Finished Article

# Représentations - Representations

Numéro d'enregistrement - Registration Number: 187863

Finished Article - Objet fini: LINEAR WALL DRAIN

1/7

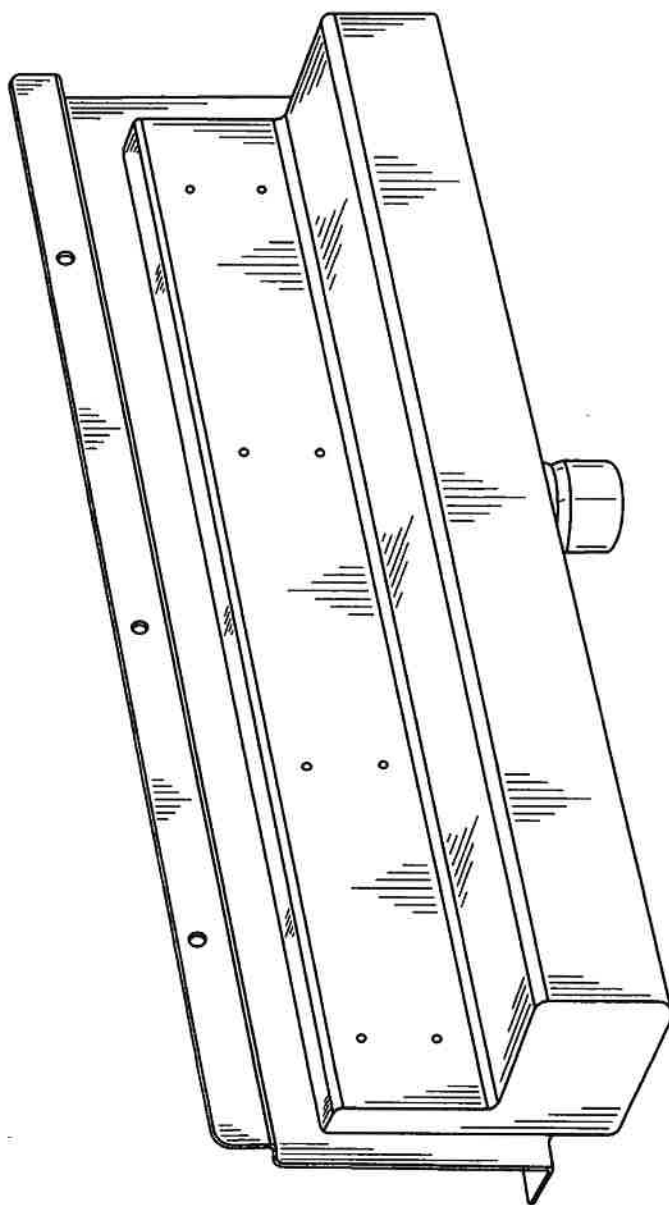

FIG. 1

# Représentations - Representations

Numéro d'enregistrement - Registration Number: 187863

Finished Article - Objet fini: LINEAR WALL DRAIN

2/7

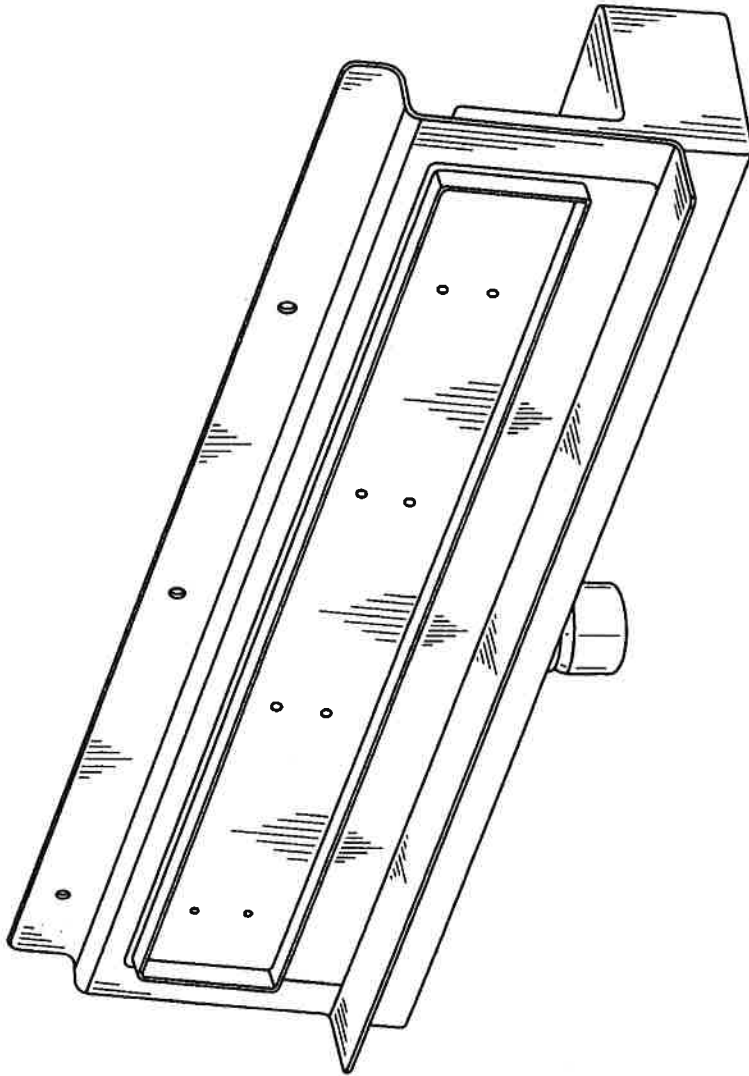

FIG. 2

# Représentations - Representations

Numéro d'enregistrement - Registration Number: 187863

Finished Article - Objet fini: LINEAR WALL DRAIN

3/7

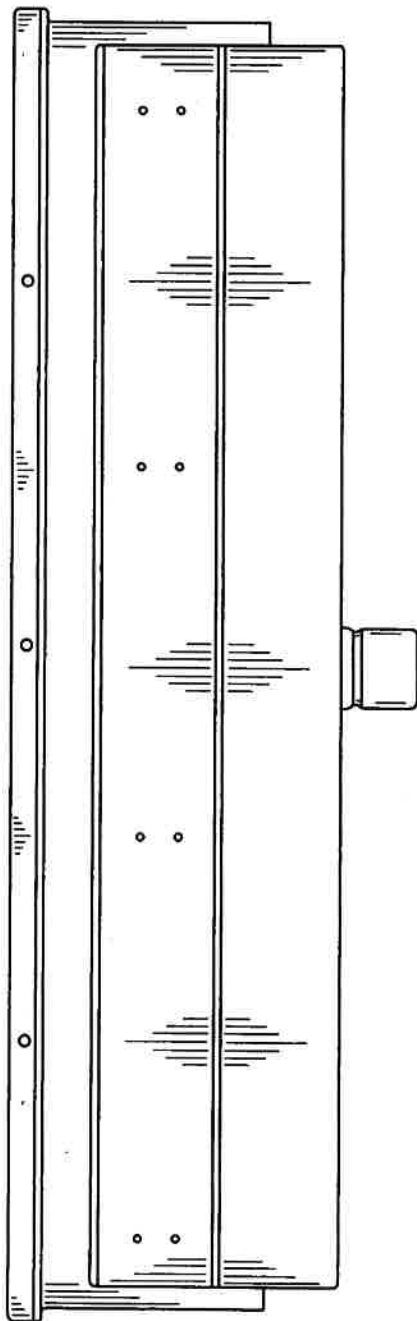

FIG. 3

# Représentations - Representations

Numéro d'enregistrement - Registration Number: 187863

Finished Article - Objet fini: LINEAR WALL DRAIN

4/7

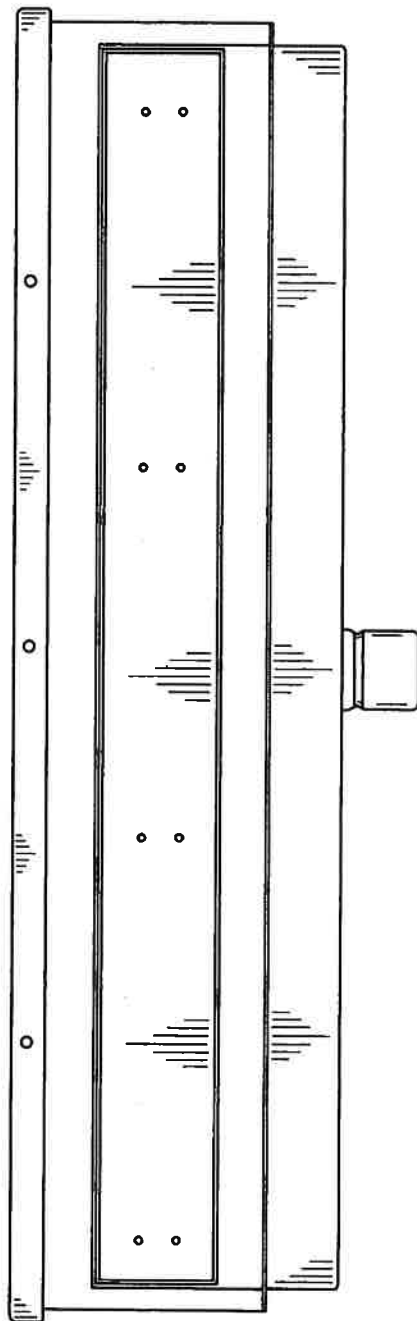

FIG. 4

# Représentations - Representations

Numéro d'enregistrement - Registration Number: 187863

Finished Article - Objet fini: LINEAR WALL DRAIN

5/7

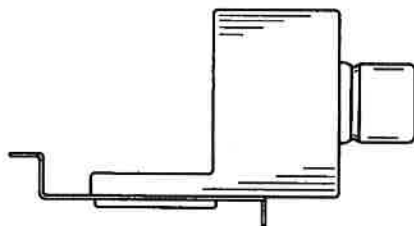

FIG. 6

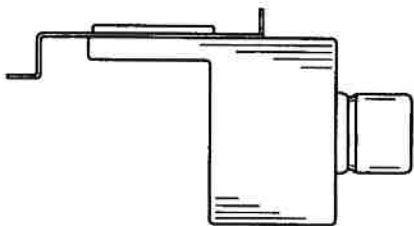

FIG. 5



# Représentations - Representations

Numéro d'enregistrement - Registration Number: 187863

Finished Article - Objet fini: LINEAR WALL DRAIN

6/7

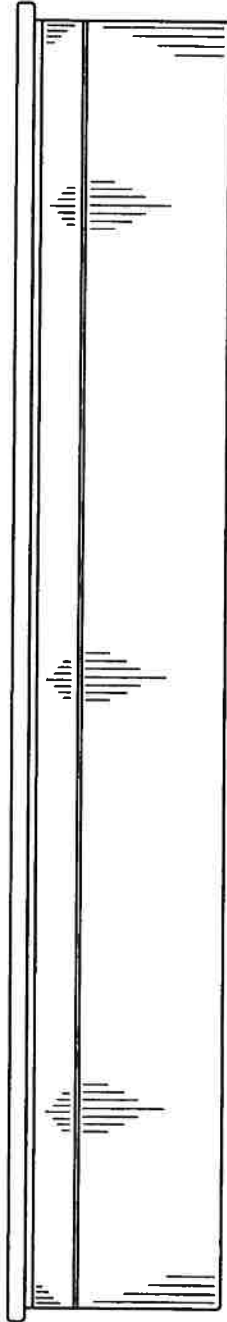

FIG. 7

# Représentations - Representations

Numéro d'enregistrement - Registration Number: 187863

Finished Article - Objet fini: LINEAR WALL DRAIN

717

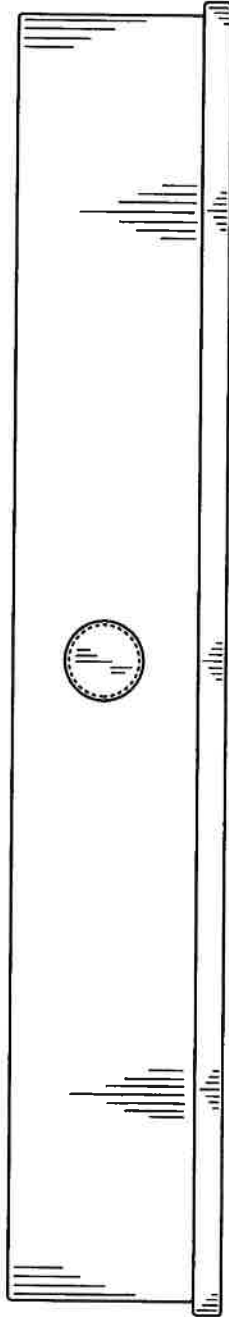

FIG. 8



## HICKS INTELLECTUAL PROPERTY LAW

213-304 OLD CANMORE RD  
CANMORE, AB T1W 0L5  
CANADA

## AVIS AUX PROPRIÉTAIRES DE DESSINS INDUSTRIELS NOTICE TO PROPRIETORS OF INDUSTRIAL DESIGNS

<b>N° d'enregistrement / Registration N°:</b>	187863
<b>Date de dépôt / Filing date:</b>	31 mai 2019 / May 31, 2019
<b>Date d'enregistrement / Registration date:</b>	09 novembre 2020 / November 09, 2020
<b>Date de publication / Publication date:</b>	09 novembre 2020 / November 09, 2020
<b>Date d'expiration / Expiration date:</b>	31 mai 2034 / May 31, 2034*
<b>Propriétaire(s) inscrit(s) / Registered proprietor(s):</b>	DRAINS UNLIMITED LLC

Conformément à l'article 10 de la *Loi sur les dessins industriels* (la Loi), la durée du droit exclusif d'un dessin industriel débute au moment de l'enregistrement et se termine à la date d'expiration de la période de dix ans suivant la date d'enregistrement du dessin ou, si elle est postérieure, à l'expiration de la période de quinze ans suivant la date de dépôt.

In accordance with section 10 of the *Industrial Design Act* (the Act), the duration of the exclusive right of an industrial design begins on the date of registration and ends on the later of either 10 years from the date of registration of the design or 15 years from the filing date.

Conformément à l'article 10 de la Loi et au paragraphe 33(2) du *Règlement sur les dessins industriels* (le Règlement), le propriétaire doit payer les droits de maintien requis au plus tard cinq ans après la date d'enregistrement du dessin pour maintenir le droit exclusif conféré par l'enregistrement.

In accordance with section 10 of the Act and subsection 33(2) of the *Industrial Design Regulations* (the Regulations), in order to maintain the exclusive right accorded by the registration, a proprietor must pay the required maintenance fee no later than five years after the date of the registration of the design.

Pour l'enregistrement du dessin n° 187863, cette période de cinq ans se terminera le 09 novembre 2025. Pour maintenir le droit exclusif conféré par l'enregistrement, le Bureau des dessins industriels doit recevoir une demande écrite ainsi que les droits requis au plus tard à cette date.

For design registration n° 187863, this five-year period will end on November 09, 2025. To maintain the exclusive right accorded by the registration, the Industrial Design Office must receive a written request and the required fee on or before this date.

Veillez noter que le paragraphe 33(3) du Règlement prévoit un délai de grâce de six mois pendant lequel le droit exclusif du dessin peut être maintenu si le propriétaire en fait la demande, accompagnée du paiement des droits de maintien de même que des droits de retard applicables. À défaut, une fois la période de grâce écoulée, le droit exclusif ne pourra pas être maintenu et sera réputé périmé.

Note that subsection 33(3) of the Regulations provides a six-month grace period within which the exclusive right of a design may be maintained upon a request from the proprietor and payment of the maintenance fee and the applicable late fee. Once the grace period has elapsed, the design can no longer be maintained and shall be deemed to have expired.

**Note :** les droits de maintien sont ajustés le premier janvier de chaque année. Ils sont payables une seule fois et le montant dépend de la date à laquelle le paiement est effectué, et ce même si la demande a été faite avant l'ajustement annuel. Pour connaître le montant exact requis, veuillez consulter la liste des frais disponible sur le site web de l'OPIC à [www.opic.ic.gc.ca/di](http://www.opic.ic.gc.ca/di) sous la section ressources.

**Note:** the maintenance fee is adjusted every year on the first of January. It is payable once and the amount to be paid depends on the date on which the payment is made, even if the request was made prior to the annual adjustment. To find out the exact amount required, please consult the list of fees, which is available from CIPO's website at [www.cipo.ic.gc.ca/id](http://www.cipo.ic.gc.ca/id) under the resources section.

\* Sous réserve du paiement des droits de maintien

**Date d'émission / Date Issued:**  
09 novembre / November 2020

\* Subject to payment of the maintenance fee.